

Перв. примен

Страв. №

Подп. и дата

Инв. № дубл

Взам. инв. №

Подп. и дата

Инв. № подл.

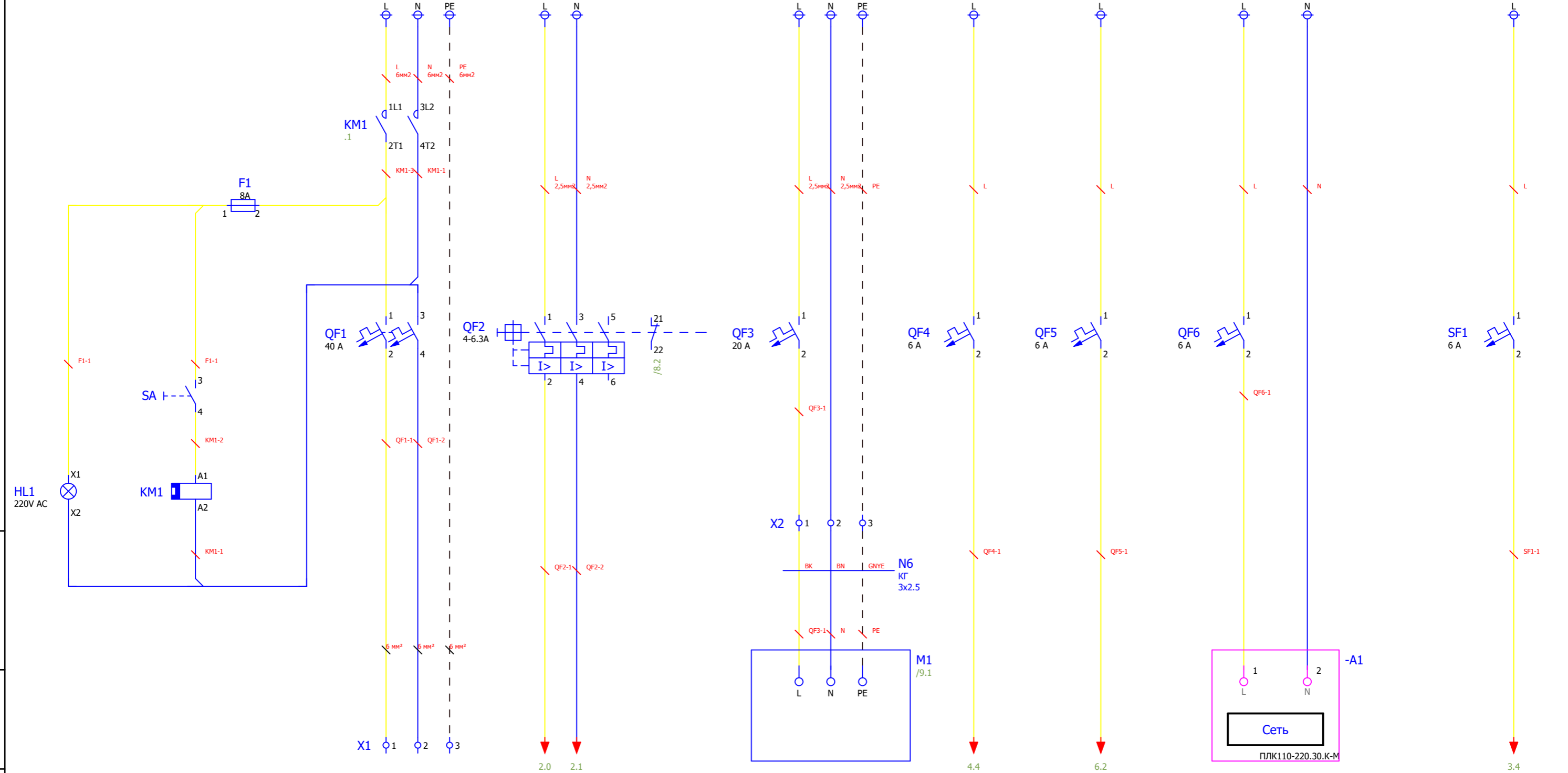

Лампа СЕТЬ

ВКЛ/ВЫКЛ Пост

Ввод питания

Автомат защиты ФВН

Питание ТМН

Блок питания 24

Блок питания 48

Питание ПЛК

Цепь упр. 220

LC1E3210M5	
1L1	2T1 .2
3L2	4T2 .2
5L3	6L3
13/NO	14/NO

Ред.	Листов	№ докум	Подп	Дата				
Разраб				17.01.2023				
Пров					Схема электрическая принципиальная	Лит	Лист	Листов
Т.контр							1	9
Рук.								
Н.контр								
Утв								

Страв. №
Перв. примен

Инв. № подл.	Подп. и дата	Взам. инв. №	Инв. № дубл	Подп. и дата

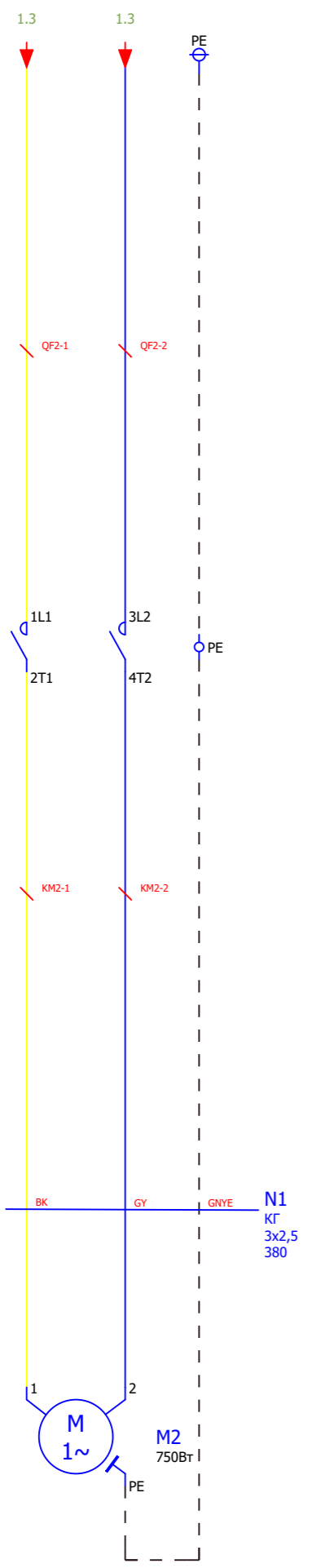

Питание ФВН

N1
КГ
3x2,5
380

Ред.	Листов	№ докум	Подп	Дата

Лист
2

Стр. № _____
Перв. примен _____

Инв. № подл.	Подп. и дата	Взам. инв. №	Инв. № дубл	Подп. и дата

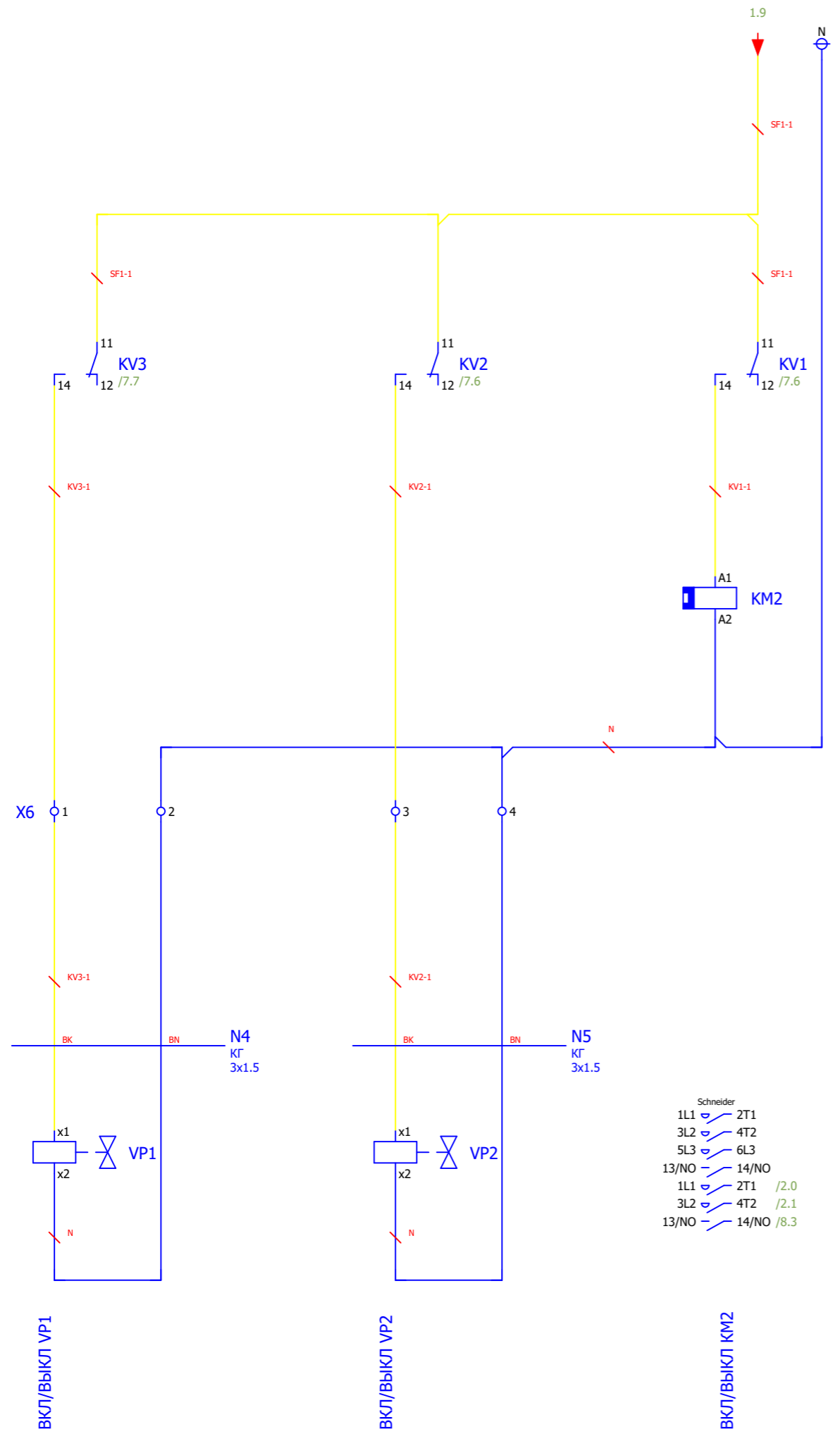

Ред.	Листов	№ докум	Подп	Дата

Перв. примен
Страв. №

Инв. № подл.	Подп. и дата	Взам. инв. №	Инв. № дубл	Подп. и дата

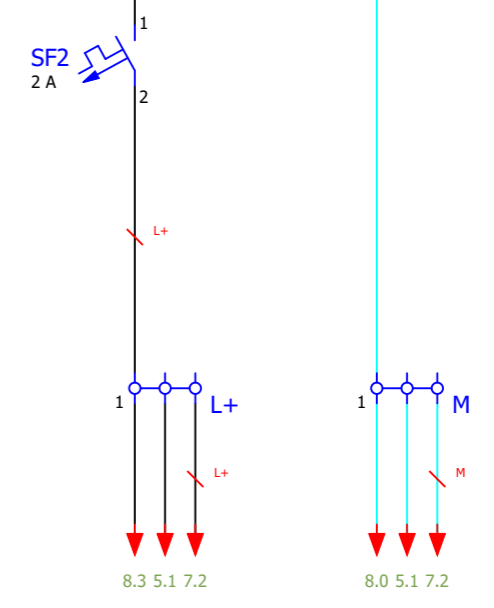
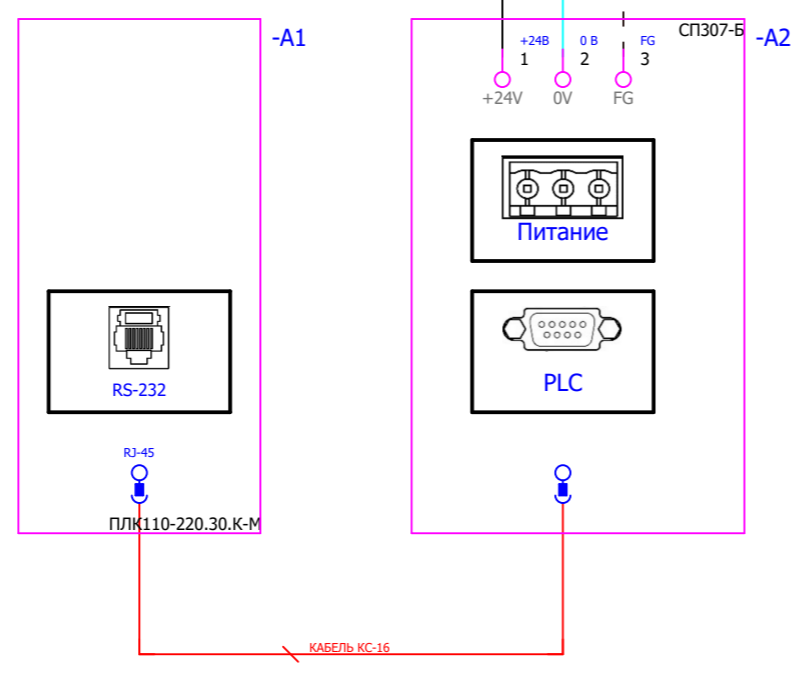
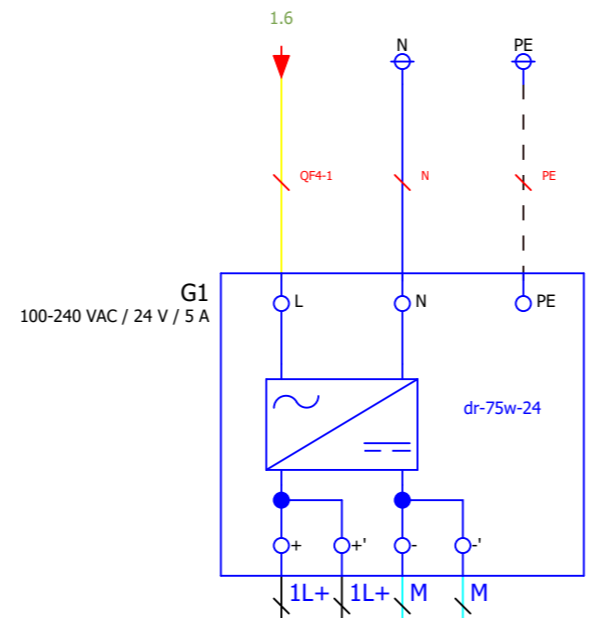

Ред.	Листов	№ докум	Подп	Дата

Стр. №

Перв. примен

Инва. № подл.	Подп. и дата	Взам. инв. №	Инва. № дубл	Подп. и дата

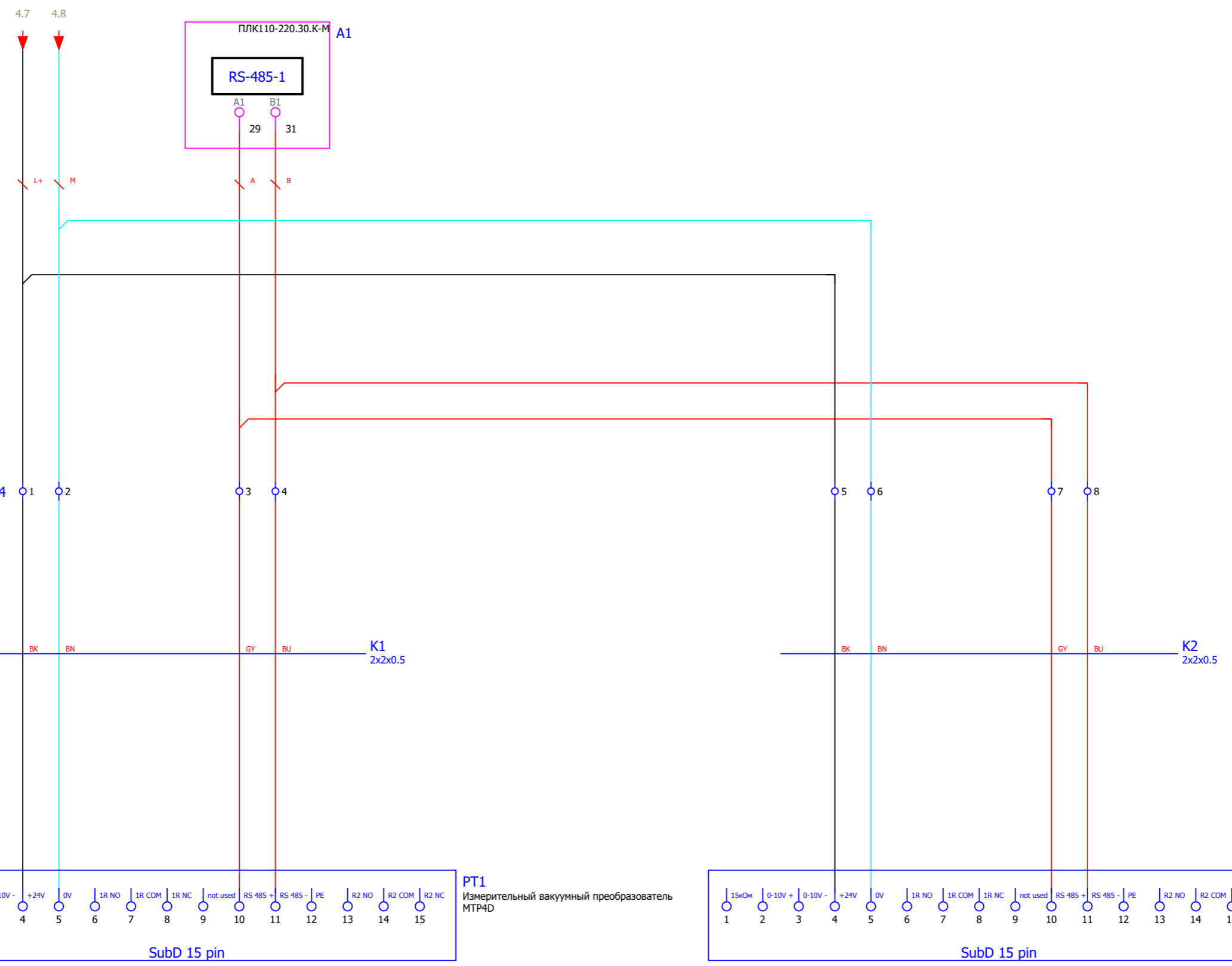

Ред.	Листов	№ докум	Подп	Дата

Перв. примен

Страв. №

Инв. № подл.	Подп. и дата	Взам. инв. №	Инв. № дубл	Подп. и дата

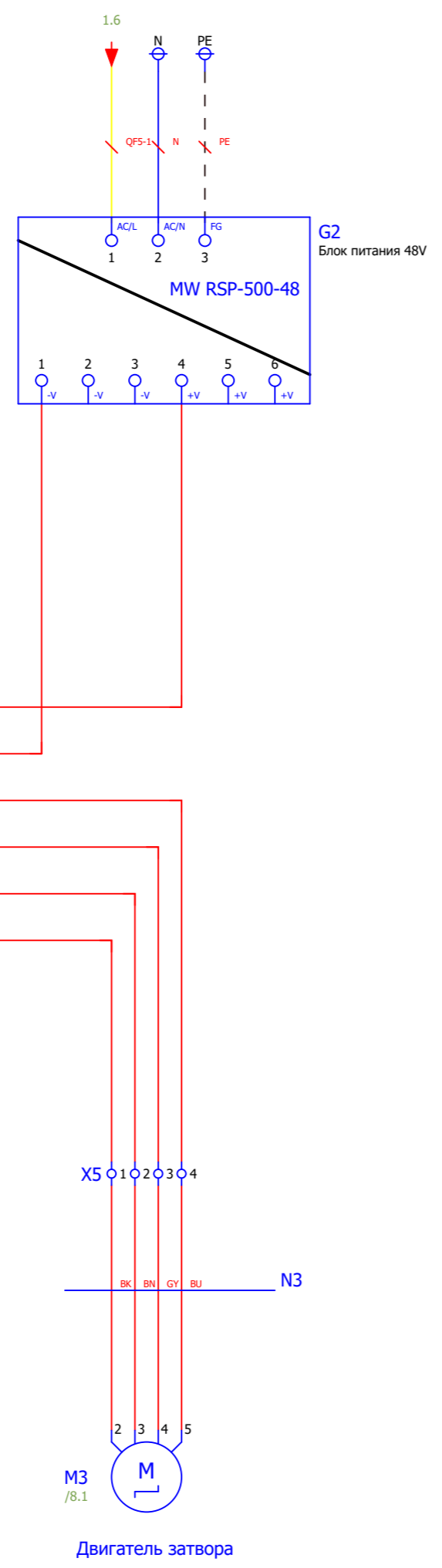

Ред.	Листов	№ докум	Подп	Дата

Перв. примен
Страв. №

Инв. № подл.	Подп. и дата	Взам. инв. №	Инв. № дубл	Подп. и дата

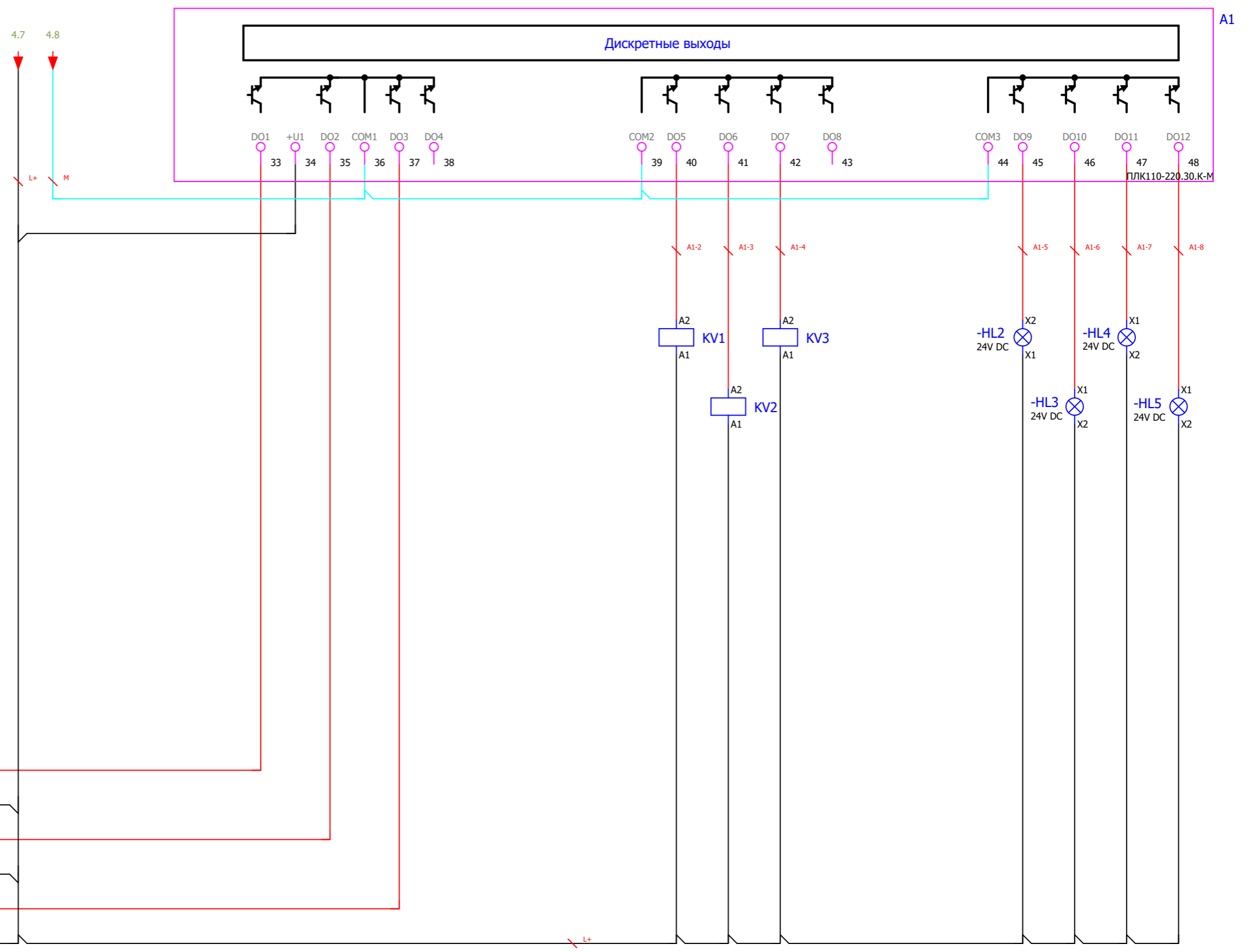
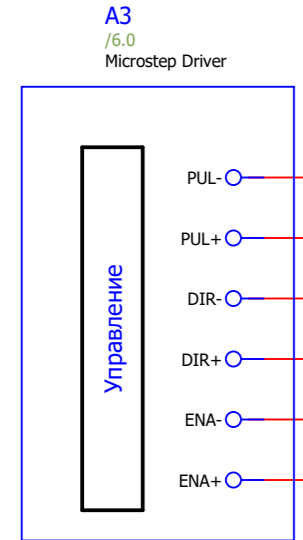

Ред.	Листов	№ докум	Подп	Дата	Лист
					7

Перв. примен
Страв. №

Инв. № подл.	Подп. и дата	Взам. инв. №	Инв. № дубл	Подп. и дата

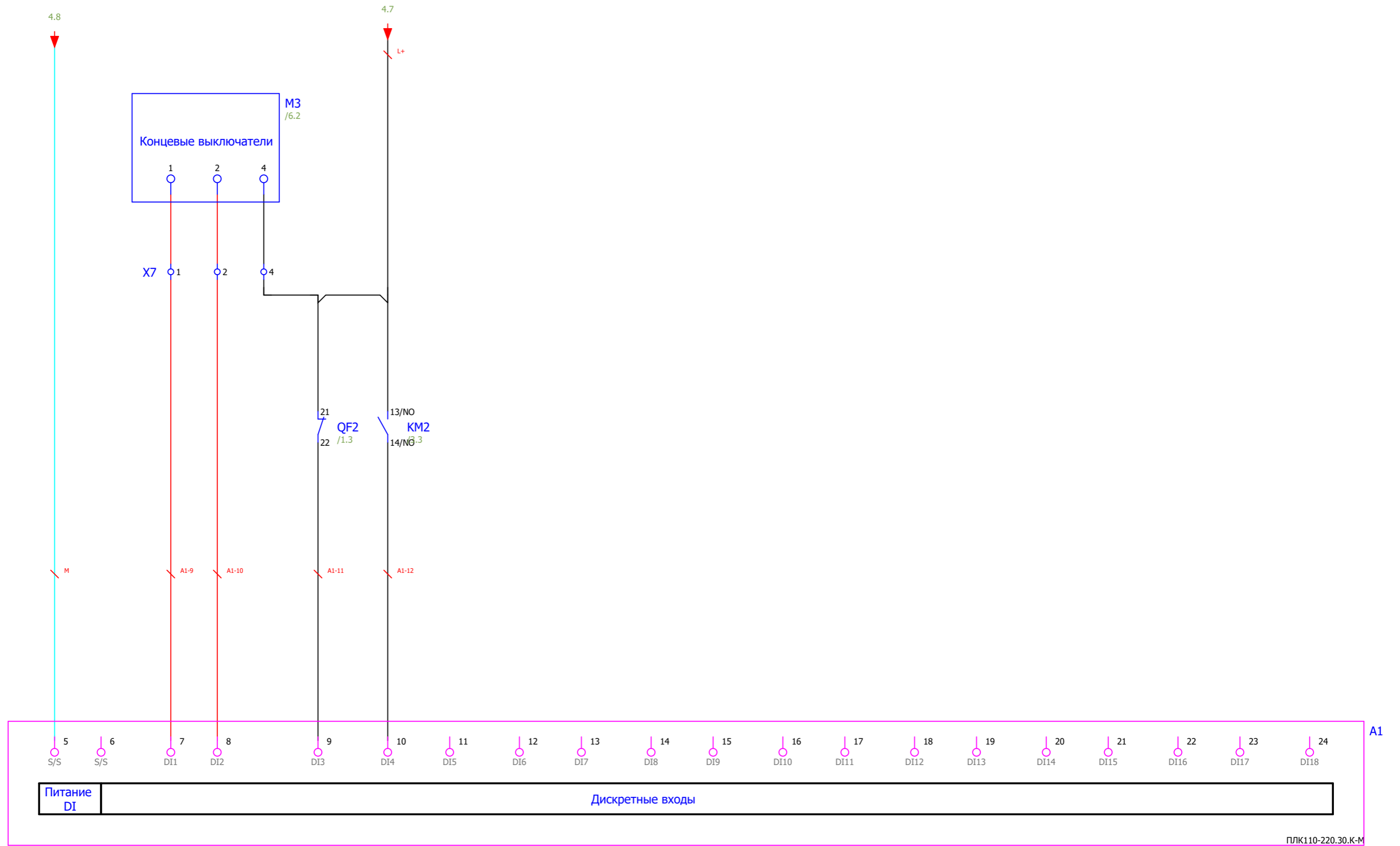

Шибер открыт
Шибер закрыт
Схема собрана QF2
KM2 работа

Ред.	Листов	№ докум	Подп	Дата

Перв. примен

Страв. №

Инв. № подл.	Подп. и дата	Взам. инв. №	Инв. № дубл	Подп. и дата

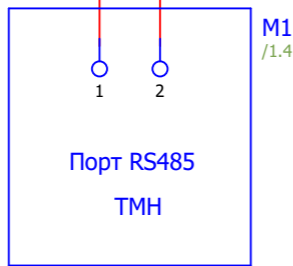
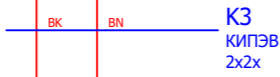
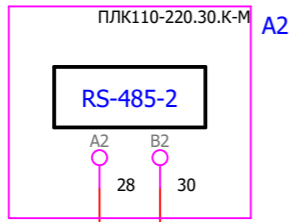

Ред.	Листов	№ докум	Подп	Дата